

Uzstādīšanas un ekspluatācijas instrukcija

WATEX **MC un CTC 8/9/10/12/13/14** ŪDENS FILTRĒŠANAS IEKĀRTAS



Pirms uzstādīšanas un ekspluatācijas rūpīgi izlasiet instrukciju!

SIA WATEX, Latvija, Rīga, Ganību dambis 27 k-5, info@udensfiltri.lv, Tel.67381989, www.udensfiltri.lv

SATURS

IEVADS.....	3
IEKĀRTAS TEHNISKAIS APRAKSTS.....	3
PĀRVIETOŠANA.....	5
SISTĒMAS DARBĪBA	6
Sistēmas pamatkomponentes.....	6
Ūdens filtra vadības bloks	7
Sistēmas darbība	7
Servisa cikls.....	7
Pretplūsmas skalošanas cikls (Backwash).....	8
Pa plūsmas skalošanas cikls (Rinse)	8
UZSTĀDĪŠANA	9
Vispārēji nosacījumi.....	9
Ūdensvada pieslēgšana.....	10
Kanalizācijas pieslēgšana.....	10
Elektrības pieslēgšana	11
PROGRAMMĒŠANA.....	11
Laika uzstādīšana	11
Skalošanas dienu un laika uzstādīšana.....	12
Skalošanas dienu un laika uzstādīšana (nedēļas cikls).....	12
Manuāla skalošana	14
PIRMĀ PALAIŠANA.....	14
PROBLĒMAS UN RISINĀJUMI.....	15
IETEIKUMI.....	17
GARANTIJAS NOSACĪJUMI.....	18

IEVADS

Novēlam, lai mūsu piedāvātā ūdens attīrīšanas tehnoloģija Jums sniegtu tīra ūdens komfortu, ietaupītu līdzekļus un samazinātu netīra ūdens radītās problēmas.

WATEX MC un WATEX CTC sērija apvieno sevī jaunākos tehnoloģiskos risinājumus.

Turklāt iekārtu ir vienkārši ekspluatēt, jo nevajag īpašu kontroli. Iekārta izpildīs savas funkcijas, ja tiks ievērotas tās prasības, kas ir uzrādītas šajā tehniskajā rokasgrāmatā.

IEKĀRTAS TEHNISKAIS APRAKSTS

WATEX MC un WATEX CTC modeļi ar kvarca smiltīm dažādas frakcijas un aktivēto ogli.

WATEX MC un WATEX CTC sērijas iekārtas paredzētas attīrīt ūdeni no hlora, hlora dioksīdu, fenoliem, organiskajiem šķīdinātājiem, pesticīdiem, smakas, organikas u.c.

Aktivētās ogles filtri tiek uzstādīti privātmājām, daudzdzīvokļi mājām, viesnīcām, viesu namiem, lai uzlabotu centralizētā ūdens kvalitāti – samazinātu duļķainību, neitralizētu smakas un uzlabotu garšu. Iekārta sastāv no kolonnas un automātiskā vadības bloka.

WATEX MC un WATEX CTC modeļi pildīti ar kvarca smiltīm dažādas frakcijas un aktivēto ogli.

Automātiskais vadības bloks Clack TC1 nodrošina filtrējoša materiāla skalošanu un uzkrāto nogulšņu izvadīšanu pēc noteikta iepriekš ieprogrammētas laika.

Skalošanas biežums un ilgums ir atkarīgs no piesārņotības pakāpes.

Ieteicams pirms un pēc iekārtas uzstādīt spiediena manometrus, lai kontrolētu spiediena zudumus.

Ja rodas pārāk lieli spiedieni zudumi, veic filtra skalošanu.

Priekšnosacījumi iekārtas normālam darbam:

- Kanalizācijas pieslēgums
- Ūdens spiediens virs 2,5 bar.
- Telpas temperatūra virs 0° C
- Ūdens temperatūra līdz 25° C
- Pareizs sistēmas slēgums

MC IEKĀRTU GALVENIE TEHNISKIE PARAMETRI

Iekārtas tehniskie parametri	Mērv.	Modelis					
		MC8	MC9	MC10	MC12	MC13	MC14
Iekārtas ražība* Q_{nom}	m ³ /st	0.6	0.82	1.00	1.46	1.70	2.00
Skalošanas minimālā intensitāte	m ³ /st	0.7	0.8	1.0	1.5	1.7	2.0
Tvertnes izmērs (diametrs)	collas	8	9	10	12	13	14
	m	0.20	0.23	0.25	0.30	0.33	0.36
Tvertnes tilpums	litri	25	32	64	85	110	145
Filtrējošā materiāla daudz. tvertnē	litri	15	25	40	55	70	100
Iekārtas kopējais izmērs							
Garums	m	0.20	0.28	0.28	0.30	0.46	0.46
Platums	m	0.20	0.28	0.28	0.30	0.46	0.46
Augstums	m	1.01	1.31	1.53	1.48	1.53	1.85
Ūdens piesl. Iekš/ār/kan	collas	1"					
Attīrīšanas iespējas	Duļķainība, smaka, garša, organiskās vielas						
Tvertnes materiāls.	FRP (stiklašķiedras) ar PE iekšējo apvalku						
Filtrējošais materiāls	Granulēta aktivētā ogle, kvarca smiltis 0.4 x 0.8, 1x3 mm, 3x5 mm,						
Darba spiediens	bar	2.5 – 6.0					

* Filtrācijas ātrums 20 m/st

CTC IEKĀRTU GALVENIE TEHNISKIE PARAMETRI

Iekārtas tehniskie parametri	Mērv.	Modelis					
		CTC8	CTC9	CTC10	CTC12	CTC13	CTC14
Iekārtas ražība* Q_{nom}	m ³ /st	0.6	0.82	1.00	1.46	1.70	2.00
Skalošanas minimālā intensitāte	m ³ /st	0.7	0.8	1.0	1.5	1.7	2.0
Tvertnes izmērs (diametrs)	collas	8	9	10	12	13	14
	m	0.20	0.23	0.25	0.30	0.33	0.36
Tvertnes tilpums	litri	25	32	64	85	110	145
Filtrējošā materiāla daudz. tvertnē	litri	15	25	40	55	70	100
Iekārtas kopējais izmērs							
Garums	m	0.20	0.28	0.28	0.30	0.46	0.46
Platums	m	0.20	0.28	0.28	0.30	0.46	0.46
Augstums	m	1.01	1.31	1.53	1.48	1.53	1.85
Ūdens piesl. Iekš/ār/kan	collas	1"					
Attīrīšanas iespējas	Duļķainība, smaka, garša, organiskās vielas						
Tvertnes materiāls.	FRP (stiklašķiedras) ar PE iekšējo apvalku						
Filtrējošais materiāls	Granulēta aktivētā ogle, kvarca smiltis 0.4 x 0.8, 1x3 mm, 3x5 mm,						
Darba spiediens	bar	2.5 – 6.0					

* Filtrācijas ātrums 20 m/st

PĀRVIETOŠANA

Ņemiet vērā, ka ūdens attīrīšanas iekārta ir smaga un trausla, stikla šķiedras tvertne neiztur mehāniskus triecienus.

Jebkurš mehānisks trieciens var ietekmēt iekārtas darbību.

Iekārtu nav ieteicams šūpot vai kratīt, vai griezt otrādi, jo tad iekšā sabērtie filtra materiāla slāņi var savā starpā sajaukties un tā rezultātā pie patērētājiem var aizplūst daļa filtrējošā materiāla, kā arī iekārta nefunkcionēs normālā režīmā.

Iekārtu drīkst pārvietot horizontālā (guļus) stāvoklī.

Iekārtu pārvietot ar kravas ratiem! Ja tas nav iespējams, pārvietojiet to divatā ar rokām.

Pārvietojot ar rokām, ieteicams to satvert augšpusē aiz vadības bloka korpusa (vieta, kur savienojas vadības bloks ar tvertni) un apakšpusē aiz zilās stikla šķiedra tvertnes.

SISTĒMAS DARBĪBA

Sistēmas pamatkomponentes

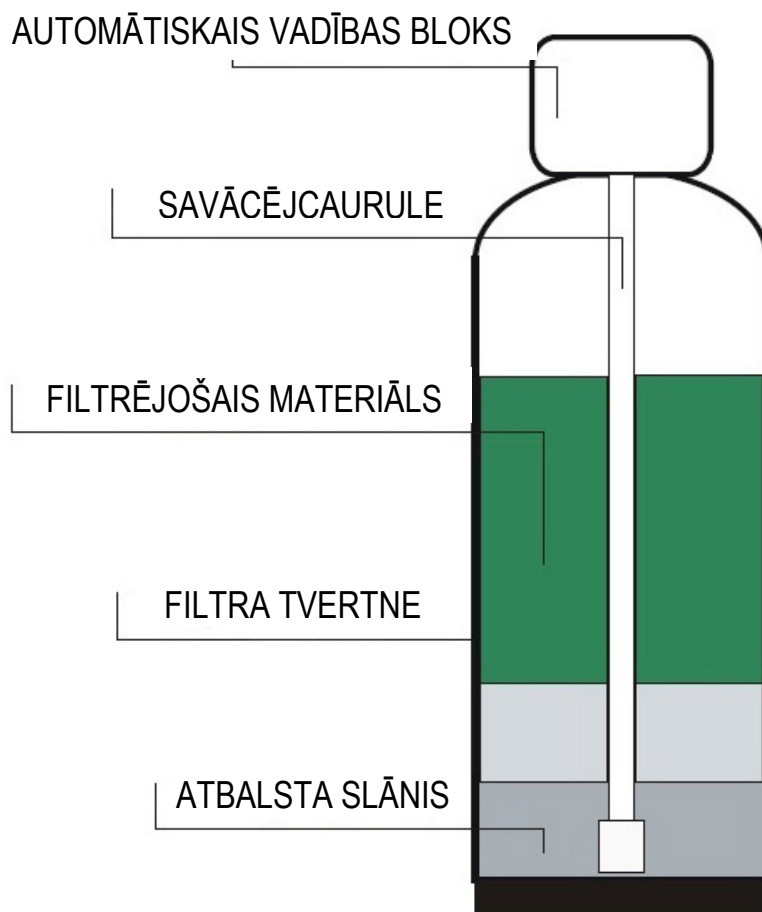

Ūdens attīrīšanas iekārtai ir trīs galvenās pamatkomponentes: filtrējošā materiāla tvertne, filtrējošais materiāls, vadības bloks.

Filtrējošā tvertne ir izgatavota no polietilēna un no ārpuses stiegrota ar stikla šķiedras vijumu, lai noturētu spiedienu līdz 10 atm. Tvertnē tiek bērtas dažāda izmēra grants frakcijas kā atbalsta slānis. Apakšējā daļā ir īpaši filtriem paredzēta grants ar frakciju izmēru 3.0x5.0 mm, tad seko grants ar frakciju izmēru 1.0x3.0 mm. Šie slāņi galvenokārt kalpo kā atbalsts filtrējošajam materiālam, lai nepieļautu tā nokļūšanu ūdensapgādes sistēmā pēc filtra. Pretplūsmas skalošanas laikā tas kalpo ūdens plūsmas vienmērīgai sadalīšanai, lai uzirdinātu filtrējošo materiālu visā filtra laukumā.

Tvertnē ir ievietota arī savācēja caurule, kuras apakšējā daļā ir siets ar noteiktu acu izmēru, lai nepieļautu filtra materiāla nokļūšanu ūdensapgādes sistēmā. Pa savācēju cauruli attīrītais ūdens tiek padots no apakšas uz augšu uz vadības bloku un tad pie patērētājiem.

Ūdens filtra vadības bloks

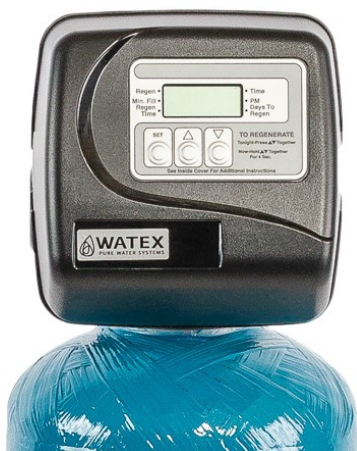

Iekārtai uz filtrējošās tvertnes ir uzskrūvēts automātiskais vadības bloks, kas nodrošina filtrējošā materiāla skalošanu un uzkrāto netīrumu novadīšanu uz kanalizāciju.

Vadības bloks ir izgatavots no plastmasas sakausējuma. Priekšējā daļā ir izvietots vadības panelis, bet aizmugurējā daļā pievienojuma vietas ūdensvadam un kanalizācijai.

Vadības bloka darbība tiek nodrošināta ar elektrības spriegumu no 220 V rozetes. Vadības blokam ir mātes plate, kurā tiek glabāti un regulēti visi skalošanas procesa parametri. Ja jāveic iekārtas skalošana, no mātes plates tiek padots spriegums uz iebūvēto motoru, kas pārbīda blokā iebūvēto cilindrisko konstrukciju noteiktā stāvoklī.

Iekārtas skalošanas algoritms ir balstīts uz laika kontroli.

Iekārta tiek saprogramēta pirms nodota klientam. Klientam ir iespēja mainīt skalošanas biežumu saskaņā ar savu patēriņu, ūdens kvalitāti un spiediena zudumiem.

Sistēmas darbība

Iekārtas darbībā ir trīs galvenie pamata cikli – servisa, pretplūsmas skalošanas un pa plūsmas skalošanas cikls.

Servisa cikls

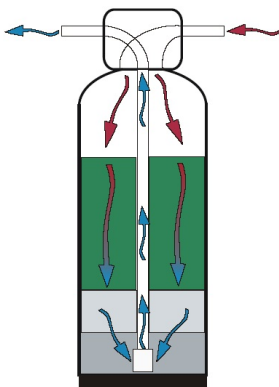

Servisa ciklā ūdens pa neattīrītā ūdens ievadu tiek padots uz vadības bloku, tad no augšas ieplūst filtra tvertnē un tad plūst caur filtrējošo materiālu, attīrot ūdeni un tad pa savācēju cauruli atpakaļ uz vadības bloku un tad pa attīrītā ūdens izvadu pie patērētājiem.

Pretplūsmas skalošanas cikls (Backwash)

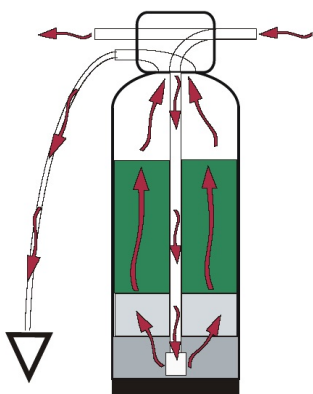

Iekārtai ir nepieciešams pretplūsmas skalošanas cikls, lai no filtra izvadītu uzkrātās vielas (dzelzi, mangānu, duļķes, smiltis, māla daļiņas utt.) un atjaunotu filtrējošā materiāla spēju attīrīt no piesārņotājiem. Skalošanas biežumu nosaka pats operators, pēc ikdienas novērojumiem.

Ieteicams uzstādīt manometru pirms un pēc filtra, lai kontrolētu spiediena zudumus un pēc tā veiktu skalošanu.

Cikla ilgums 8 minūtes.

Pa plūsmas skalošanas cikls (Rinse)

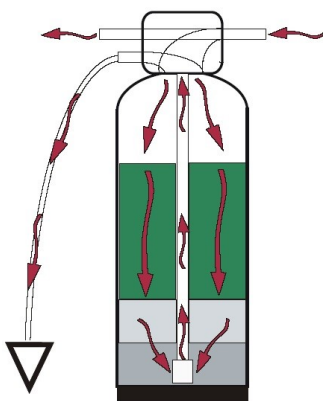

Skalošana pa plūsmai ir nepieciešama, lai filtra frakcijas nostātos pa slāņiem (filtrācijas režīmā) un izvadītu no filtra tvertnes lieko saduļķojumu uz kanalizāciju. Filtra tvertnē ūdens plūst no augšas uz apakšu un tad pa savācēj cauruli uz augšu un prom uz kanalizāciju. Plūsmas daudzumu regulē kanalizācijas pievienojuma līkumā ieliktā skalošana blīve (DLFC).

Cikla ilgums 4 minūtes.

UZSTĀDĪŠANA

MC ŪDENS FILTRA IETEICAMĀ MONTĀŽAS SHĒMA

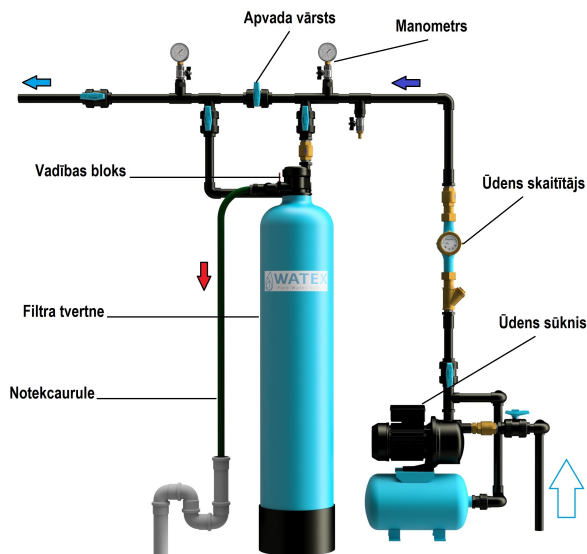

Vispārēji nosacījumi

Tvertnei ir jāatrodas uz līdzenas, nolīmeņotas virsmas.

Vadības bloks un pievienojuma veidgabali nav paredzēti ūdensapgādes sistēmas svara nešanai.

Visiem sanitāri tehniskajiem darbiem jābūt izpildītiem atbilstoši likumdošanai.

Iekārtai jānodrošina nepārtraukta ūdens padeve, kuras kvalitāte neatšķiras 30% robežās un spiedienu robežās no 2,5 līdz 6,0 bar. Iekārtu nevar pakļaut negatīvam spiedienam (vakuumam).

Nodrošināt, lai iekārtā neieplūst temperatūra augstāka par +40 °C.

Telpas temperatūra nedrīkst būt zemāka par +2 °C un augstāka par 45 °C.

Uz iekārtas savienojumiem neizmantojiet vazelīnu, eļļas, ogļūdeņraža smērvielas vai aerasola silikonu. Silikona smērvielu var izmantot uz melnajiem o-tipa blīvējošajiem gredzeniem, bet tas nav nepieciešams.

Uzgriežņi un uznavas ir konstruēti, lai tos varētu atskrūvēt vai pievilkt ar rokām. Ja ir nepieciešams atskrūvēt stingri pievilktus uzgriežņus vai uznavas, var izmantot knaibles. Lietojiet uzmanīgi, nesabojājiet plastmasas detaļas. Neizmantojiet roratslēgu uzgriežņu vai uznavu pievilkšanai vai atskrūvēšanai.

Nelieciet skrūvgriezi uznavu atverēs un nesitiet ar āmuru!

Novietojiet ūdens filtru tā, lai attālums starp kanalizācijas izvadu un filtru ir pēc iespējas mazāks.

Veikt iekārtas vispārējo profilaktisko apkopi vismaz reizi gadā.

Ūdensvada pieslēgšana

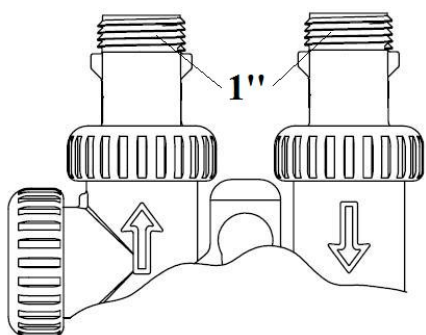

Ūdens attīrīšanas iekārtai aizmugurējā daļā ir ūdensvada pieslēgumu vietas. Katram pievienojumam ir norādīta ieplūde un izplūde ar bultiņām. Ja skatās uz iekārtu no priekšpuses, labajā pusē ir ieplūde un kreisajā pusē – izplūde. Iekārtai ūdensvada pievienojuma ārējās vītnes izmērs ir 1''(colla) ievadam, izvadam un kanalizācijas pieslēgumam. Plastmasas vītņotais veidgabals ir saskrūvēs tipa un tas brīvi var griezties uz riņķi, saglabājot blīvumu. Tādēļ nav nepieciešams ļoti spēcīgi (pietiek ar roku spēku) pievilkt saskrūvēs pie vadības bloka korpusa.

Uz plastmasas vītņiem ir jāizmanto teflona lenta.

Cauruļvadu materiālam ar kuru pieslēdzas pie iekārtas nav būtiskas atšķirības. Galvenais, lai iekārtai nav jānes ūdensapgādes sistēmas svars.

Iekārtu var saslēgt ar kausējamām, līmējamām, saskrūvējamām plastmasas caurulēm. Tāpat var ar lokanajām metāla caurulēm vai misiņa lodējamām.

Piezīme: *Lodējamām caurulēm lodēšanu jāveic pirms pievieno tos vadības bloka plastmasas veidgabaliem. Ja to nedara, tas var izraisīt iekšējus bojājumus plastmasas veidgabaliem un nenodrošināt blīvumu.*

Lodējamie veidgabali pirms tam ir jāatdzesē. Izvairieties no lodēšanas smērvielu nokļūšanas uz jebkuras pievienojuma veidgabala daļas.

Ūdens filtram ir ieteicams uzstādīt apvadlīnijas krānu, kā tas parādīts zīmējumā, un krānus pirms ievada un izvada.

Normālā darba režīmā apvadlīnijas krāns ir noslēgts, bet ievada un izvada krāni ir atvērti.

Ja iekārtai tiek veikta profilaktiska apkope vai arī iekārta ir jāremontē, ūdeni pie patērētājiem ir iespējams padot pa tiešo neattīrītu.

Pirms un pēc iekārtas ir ieteicams uzstādīt arī paraugu ņemšanas krānu, lai noteiktu ūdens kvalitāti neattīrītajam un tikko attīrītajam ūdenim. Tāpat arī ieteicams uzstādīt manometrus pirms un pēc iekārtas, lai kontrolētu spiediena zudumu iekārtai.

Kanalizācijas pieslēgšana

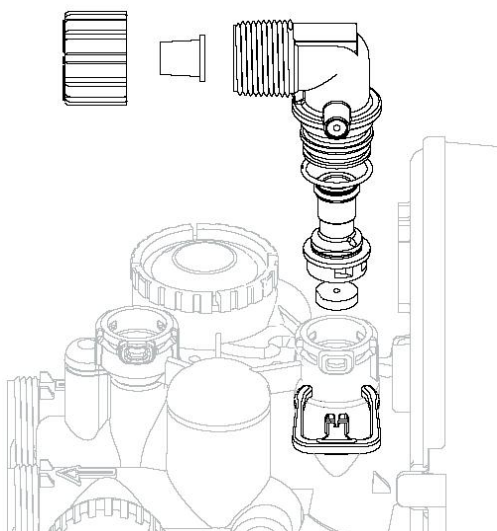

Iekārtai ir nepieciešams pieslēgums pie kanalizācijas, lai nodrošinātu regulāru iekārtas skalošanu. Skalošanas laikā no iekārtas tiek izvadīti uzkrātie neīrūmi (duļķes, dzelzs, smiltis, māls utt.).

No iekārtas uz kopējo kanalizācijas sistēmu skalošanas ūdens novadīšanai iesakām izmantot dārza šļūteni.

Svarīgi: *Nodrošiniet, lai kanalizācijas caurule skalošanas laikā neizkristu ārā. Nostipriniet to!*

Svarīgi: *Nodrošiniet, lai dārza šļūtene nesalocītos vai saspīestos, jo tad tiks samazināta skalošanas ūdens plūsma un iespējama iekārtas nepilnīga izskalošana, kas var novest pie nekvalitatīva ūdens padeves.*

Kanalizācijas cauruli var ievietot kopējā kanalizācijas aptuveni 0,5 metrus augstāk par vadības bloku, taču tad ir

pirmajās skalošanas reizēs jāseko vai notiek pilnvērtīga iekārtas skalošanās.
Ja nenotiek pilnvērtīga skalošanās, konsultējaties ar SIA „WATEX” tehnisko centru.

Svarīgi: Kanalizācijas paštesces caurule nedrīkst būt mazāka par D40.

Svarīgi: Nekad novadcauruli neievadiet tieši kanalizācijā vai uztvērējā. Vienmēr ļaujiet gaisam piekļūt starp novadcauruli un tvertni, lai izvairītos no atplūdes atpakaļ.

Svarīgi: Lai uz iekārtu nenonāktu kanalizācijas smakas un nebūtu bakterioloģiskais filtra piesārņojums, pirms ievadīšanas kanalizācijas sistēmā ieteicams izveidot hidronoslēgu vai sifonu.

Elektrības pieslēgšana

Iekārtas komplektā ir elektrības transformators, kurš paredzēts 220 V spriegumam. Elektrības padeve iekārtai jānodrošina nepārtraukti. Transformators ir paredzēts tikai sausām vietām.

Piezīme: Visiem elektriskajiem pieslēgumiem jābūt izpildītiem atbilstoši vietējai likumdošanai.

Nodrošināt nepārtrauktu elektrības padevi, kas atrodas ne tālāk kā 2 metru attālumā no ūdens filtra.

Transformatora vada galā ir taisnstūrveida ligzda, kura jāpievieno vadības bloka iekšpusē pie mātes plates. Lai to izdarītu dara sekojoši:

1. Vadības blokam noņem priekšējo pogu paneli.
2. Augšpusē atbrīvo vidējo stiprinājuma mēlīti, kas notur mātes plates rāmi pie vadības bloka
3. Vadības bloka plastmasas sienai labajā pusē ir atvere, cauri kurai transformatora gals ir jāizvelk.
4. Vada galu pievieno kontaktpailēm pie mātes plates labajā apakšējā daļā.
5. Pārējais vada posms jāizvelk pa mātes plates rāmja sānu daļu aiz speciāli tam paredzētajām skavām.
6. Atbīda atpakaļ mātes plates rāmi līdz stiprinājuma mēlītei un nostiprina to sākuma stāvoklī.
7. Uzliek priekšējo pogu paneli.

Iespējams iekārtai jau ir transformators pieslēgts vadības bloka mātes platei.

PROGRAMMĒŠANA

Laika uzstādīšana

Gadījumā, ja laiku ir jāuzstāda no jauna vai ja ir bijis elektroenerģijas padeves pārtraukums, ir jāuzstāda pareizs laiks. Šim vadības blokam ir jāuzstāda gan stundas, gan minūtes. Visa pārējā informācija būs saglabāta atmiņā, neskatoties uz to, cik ilgs ir bijis elektroenerģijas padeves pārtraukums. Iestatot laiku, rīkojieties, sekojoši:

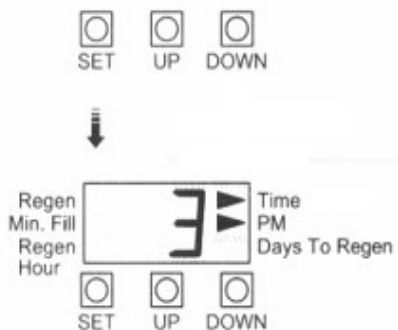

1. Lai sāktu laika uzstādīšanu, nospiediet “SET” un turiet 4 sekundes, līdz sāk mirgot stundas.
2. Izmantojot taustiņus “UP” Δ un “DOWN” ∇ , uzstādiēt tā brīža stundu.
3. Nospiediet “SET” un Izmantojot taustiņus “UP” Δ un “DOWN” ∇ , uzstādiēt tā brīža minūtes.
4. Nospiediet “SET”, lai pabeigtu uzstādīšanu un atgrieztos normālā darbības režīmā. Displejā redzams un vairs nemirgo uzstādītais laiks.

Skalošanas dienu un laika uzstādīšana

Spiediet un turiet vienlaicīgi pogas „SET” un bultiņu uz augšu Δ , turiet 4 sekundes līdz:

- 1) Apakšējā kreisajā stūrī sāks mirgot bultiņa un skaitlis „2”. Tas norāda skalošanas cikla uzsākšanas laiku plkst. 2.00 naktī. Izmantojot taustiņus “UP” Δ un “DOWN” ∇ , uzstādiēt vēlamu reģenerācijas sākuma stundu. Nospiediet “SET” un izmantojot taustiņus “UP” Δ un “DOWN” ∇ , uzstādiēt vēlamās minūtes.
- 2) Spiediet „SET” un apakšējā labajā stūrī sāks mirgot bultiņa un skaitlis „4”. Tas norāda skalošanās intervālu (dienu skaitu). Izmantojot taustiņus “UP” Δ un “DOWN” ∇ , uzstādiēt vēlamu skalošanās dienu intervālu (ik pēc cik diennaktīm filtrs veiks skalošanos).
- 3) Nospiediet “SET”, lai pabeigtu uzstādīšanu un atgrieztos normālā darbības režīmā. Displejs rāda tā brīža laiku.

Skalošanas dienu un laika uzstādīšana (nedēļas cikls)

Spiediet un turiet vienlaicīgi pogas „SET” un bultiņu uz augšu Δ , turiet 4 sekundes līdz:

- 1) Apakšējā kreisajā stūrī sāks mirgot bultiņa un skaitlis „2”. Tas norāda skalošanas cikla uzsākšanas laiku plkst. 2.00 naktī. Izmantojot taustiņus “UP” Δ un “DOWN” ∇ , uzstādiēt vēlamu reģenerācijas sākuma stundu. Nospiediet “SET” un izmantojot taustiņus “UP” Δ un “DOWN” ∇ , uzstādiēt vēlamās minūtes.

- 2) Spiediet "SET" un parādās simbols **DAY1** (vai DAY1-DAY7). Tas norāda tā brīža dienu. Tabulā parādīts katras dienas simbola atšifrējums.

D1	Pirmdiena
D2	Otrdiena
D3	Trešdiena
D4	Ceturdiena
D5	Piektdiena
D6	Sestdiena
D7	Svētdiena

Ar bultiņām ∇ un Δ ir iespējams mainīt tā brīža dienu un apstipriniet nospiežot „SET”.

- 3) Displejā parādās **D1**. Šajā brīdī tiek programmēts, kurās dienās iekārtai veikt skalošanu. Ar bultiņām ∇ un Δ ir iespējams mainīt režīmu. Ja displejā pretim uzrakstam „**Regen**” parādās bultiņa, tajā dienā tiks veikta skalošana. Tātad, ja pretim **D1** būs atzīmēta bultiņa, iekārtai notiks skalošana pirmdienas naktī iepriekš ieregulētajā laikā.
- 4) Spiediet „SET” un parādās **D2**. Atkal ar bultiņām ∇ un Δ ir iespējams mainīt režīmu. Ja displejā pretim uzrakstam „**Regen**” parādās bultiņa, tajā dienā tiks veikta skalošana.
- 5) Spiediet „SET” un uzstādiēt vēlamo parametru visām dienām līdz pat **D7**.
- 6) Pēc programmēšanas vadības bloks atgriežas stāvoklī, kad uz displeja parādās laiks. Tādējādi uzstādījumu cikls ir noslēgts un visi uzstādījumi ir saglabāti.

Manuāla skalošana

Reizēm ir nepieciešams veikt reģenerāciju ātrāk, pirms sistēma nosaka, ka tā ir nepieciešama. Parasti to sauc par manuālu reģenerāciju. Ir iespējams, ka ir bijis periods, kad ūdens ticis vairāk lietots nekā parasti, piemēram, kad ir bijuši ciemiņi vai ir vairāk mazgāta veļa utt.

Lai uzsāktu manuālu reģenerāciju uzstādītajā atliktajā reģenerācijas laikā, nospiediet vienlaicīgi pogas ▽ un ▲ un palaidiet vaļā. Tad displejā pretim uzrakstam **“Regen”** parādīsies bultiņa, norādot, ka sistēma uzsāks reģenerāciju iepriekš uzstādītajā reģenerācijas laikā (plkst. 2.00). Ja esat nospiedis pogas ▽ un ▲ kļūdas pēc, atkārtota pogas nospiešanas atcels pieprasījumu.

Lai nekavējoties uzsāktu manuālu reģenerāciju, uz 4 sekundēm nospiediet un pieturiet pogas ▽ un ▲. Sistēma nekavējoties uzsāks reģenerāciju. Šo pieprasījumu nav iespējams atcelt.

Kad sistēma sāk reģenerāciju, displejs mainīsies norādot informāciju par tā brīža reģenerācijas ciklu. Sistēma automātiski izies cauri reģenerācijas soļiem un, kad reģenerācija būs pabeigta, iestādīs sevi ūdens attīrīšanas režīmā.

PIRMĀ PALAIŠANA

Iekārtas pirmo palaišanu veiciet sekojošā secībā:

1. Veiciet ūdensvada un kanalizācijas cauruļvadu montāžas darbus.
2. Novietojiet iekārtu savā vietā.
3. Pirms palaišanas aizejošajam ūdensvadam obligāti jābūt aizvērtam.
4. Lēnām veriet vaļā pirms filtra uzstādīto ventīli un iepildiet ūdeni, lai izlīdzinās spiediens.
5. Ieslēdziet filtru skalošanas režīmā, nospiežot vienlaicīgi pogas: bultiņa uz augšu un bultiņa uz leju.
6. Lēnām veriet vaļā pienākošo ūdens ventīli, vērojiet kanalizācijas izvadu vai tur netiek skalots filtrējošais materiāls.
7. Sagaidiet, kad filtrs ir izgājis skalošanas ciklus Pretplūsmas skalošana un pa plūsmas skalošana.
8. Atveriet aizejošo ūdensvada ventīli.

Var būt situācija, ka sākumā pa krānu nāk balts vai melns ūdens. Tie ir filtrējošā materiāla putekli, kurus notecina.

Patīkamu tīra ūdens lietošanu!

PROBLĒMAS UN RISINĀJUMI

Problēma	Iespējamais iemesls	Risinājums
1. Taimeris nerāda laiku	a. Izrauts transformators	a. Pievienojiet elektrību
	b. Kontaktligzdā nav elektrības	b. Salabojiet kontaktligzdu vai izmantojiet citu kontaktligzdu
	c. Bojāts transformators	c. Nomainiet transformatoru
	d. Elektroniskā plate bojāta	d. Nomainiet elektronisko plati
2. Taimeris nerāda pareizu laiku	a. Kontaktligzda ir bijusi atslēgta	a. No jauna iestādiet laiku
	b. Elektrības pārrāvums	b. No jauna iestādiet laiku
	c. Elektroniskā plate bojāta	c. Nomainiet elektronisko plati
3. Vadības bloks veic reģenerāciju nepareizā laikā	a. Bijuši elektrības pārrāvumi	a. Vadības blokā uzstādiet pareizu laiku.
	b. Nav pareizi uzstādīts laiks	b. Uzstādiet pareizu laiku
	c. Nepareizs reģenerācijas laiks	c. No jauna uzstādiet reģenerācijas laiku
	d. Vadības bloks ir uzstādīts uz tūlītēju reģenerāciju.	d. Pārbaudiet vadības bloka uzstādīšanas procedūras reģenerācijas laika opciju.
4. Kļūda ar koda numuru 1001 vai E1 – Nav iesējams atpazīt reģenerācijas sākumu 1002 vai E2 – Negaidīta apstāšanās 1003 vai E3 – Motors darbojas pārāk ilgi, izregulējies cenšoties sasniegt nākamo reģenerācijas cikla pozīciju 1004 – Motors darbojas pārāk ilgi, izregulējies, cenšoties sasniegt sākuma stāvokli Ja tiek parādīts kāds cits kods, sazinieties ar SIA	a. Vadības bloks ir ticis tikko apkalpots	a. Uz 3 sekundēm nospiediet SET un ▽ vai izraujiet vadu no elektrības padeves un iespraudiet no jauna, lai uzstādītu vadības bloku
	b. Kaut kas ir iestrēdzis vadības blokā	b. Pārbaudiet virzuli un starplikas bloku vai tajos nav iestrēdzis
	c. Augsta piedziņa spiež uz virzuli	c. Nomainiet virzuļa(u) un starplikas bloka sastāvdaļas
	d. Vadības bloka virzulis nav <i>home</i> pozīcijā	d. Uz 3 sekundēm nospiediet SET un ▽ vai izraujiet vadu (melno) no elektrības padeves un iespraudiet no jauna, lai uzstādītu vadības bloku
	e. Motors nav pilnībā ielikts, lai sasniegtu dzenošo zobratu, dzinēja vadi bojāti vai atvienoti, motora bojājums	e. Pārbaudiet motoru un vadus. Nomainiet motoru, ja nepieciešams
	f. Piedziņas mehānisma etiķete bojāta vai netīra, mehānisma nav vai tas ir sabojājies	f. Nomainiet vai tīriet piedziņas mehānismu.

WATEX darbiniekiem.	g. Piedziņas pamatne nepareizi ielikta plāksnē	g. Kārtīgi pārbaudiet piedziņas kronšteinu
	h. Elektroniskā plate ir bojāta vai ar defektu	h. Nomainiet elektronisko plati
	i. Elektroniskā plate ir nepareizi pievienota piedziņas pamatnei	i. Pārliedzinieties, ka elektroniskā plate ir kārtīgi savienota ar piedziņas kronšteinu.
5. Vadības bloks ir apstājies reģenerācijas laikā	a. Motors nedarbojas	a. Nomainiet motoru
	b. Nav elektrības kontaktligzdā	b. Salabojiet kontaktligzdu vai izmantojiet citu kontaktligzdu
	c. Bojāts transformators	c. Nomainiet transformatoru
	d. Bojāta elektroniskā plate	d. Nomainiet elektronisko plati
	e. Bojāts piedziņas mehānisms vai piedziņas vāka sastāvdaļa	e. Nomainiet piedziņas mehānismu vai piedziņas vāka sastāvdaļu
	f. Bojāts virzuļa turētājs	f. Nomainiet virzuļa turētāju
	g. Bojāts galvenais virzulis vai reģenerācijas virzulis	g. Nomainiet galveno virzuli vai reģenerācijas virzuli
6. Vadības bloks neveic reģenerāciju automātiski	a. Transformators ir izrauts no kontakta	a. Transformatoru iespraudiet kontaktligzdā
	b. Kontaktligzdā nav elektrības	b. Salabojiet kontaktligzdu vai izmantojiet citu kontaktligzdu
	c. Bojāts piedziņas mehānisms vai piedziņas vāka sastāvdaļa	c. Nomainiet piedziņas mehānismu vai piedziņas vāka sastāvdaļu
	d. Bojāta elektroniskā plate	d. Nomainiet elektronisko plati
7. Laiks mirgo: parādās un pazūd	a. Elektrības padeves pārtraukums ir bijis ilgāks par 2 stundām, transformators ir bijis izrauts no kontaktligzdas un tad atkal tajā ielikts, transformatora kontaktdakša ir bijusi izrauta un tad atkal pievienota platei, lai no jauna pārstatītu vadības bloku	a. No jauna uzstādiet laiku
8. Pasliktinājusies ūdens kvalitāte	a. Nepietiekami izskalots filtrējošais materiāls	a. Pārbaudiet skalošanas intensitāti
	b. CTC modelim aktivētai oglei beigusies kapacitāte (resurss)	b. Nomainiet filtrējošo materiālu
	c. Mainījusies ienākošā ūdens kvalitāte	c. Pārbaudiet ūdens kvalitāti, vediet ūdeni testēt uz laboratoriju.
9. Kondensāts uz tvertnes	Auksts ūdens tvertnē un silts gaiss telpā rada kondensāta veidošanos uz filtra tvertnes virsmas.	Uzstādīt kondensāta izolāciju, ko var iegādāties WATEX interneta veikalā

IETEIKUMI

Ieteicams reizi gadā veikt iekārtas apkopi.

Iekārtai filtrējošā materiāla maiņas biežums ir atkarīgs no ienākošā ūdens kvalitātes.

Ja ūdens kvalitāte ienākošajam un aizejošajam ūdenim nemainās, tas ir īstais brīdis pārbaudīt kvalitāti un nomainīt filtrējošo materiālu.

Jautājumu un konsultāciju gadījumā sazinieties ar SIA Watex speciālistiem.

GARANTIJAS NOSACĪJUMI

Ražotāja noteiktais garantijas laiks Jūsu iegādātajai iekārtai ir 24 (divdesmit četri) mēneši.

Iekārtai jāveic regulāras apkopes, vismaz reizi gadā.

Garantijas saistības tiek nodrošinātas saskaņā ar ražotāja noteiktajām garantijas saistībām, kas minētas preces tehniskajā rokasgrāmatā un piegādātāja noteikumiem, kuri minēti tekstā zemāk.

Piegādātājs katrai precei nodrošina komplektā tehnisko rokasgrāmatu – oriģinālvalodā, ja netiek prasīts savādāk. Par preces tehnisko parametru ievērošanu un pareizu preces lietošanu atbild pircējs.

Garantijas saistības tiek izpildītas tikai un vienīgi tad, ja produktam ir radušies defekti ražotāja dēļ un lietotājs produktu ir lietojis saskaņā ar tehniskajā rokasgrāmatā norādītajām prasībām. Šādos gadījumos defekti tiek novērsti uz piegādātāja, t.i., SIA WATEX rēķina.

Garantijas saistības neattiecas uz gadījumiem, ja:

1. produkts ir mehāniski bojāts, un bojātas ražotāja uzlīmes;
2. produkts atrodas nepiemērotos apstākļos;
3. ir pārkāptas lietotāja tiesības, piem., produkts tiek pašrocīgi izjaukts vai remontēts;
4. produkts bojāts nepārvaramas varas apstākļu iestāšanās sekas rezultātā: par šādiem apstākļiem uzskatāmi no pircēja un piegādātāja neatkarīgi apstākļi, kurus tie nevarēja paredzēt un kuri nav novēršami ar saprātīgu rīcību (pie tādiem apstākļiem pieskaitāmi ugunsgrēki, plūdi, zemestrīces, kara darbība, naudas reforma, u.c.);
5. Ja produktu nav uzstādījis piegādātājs, tad garantijas laikā bojātā prece pircējam pašam ir jānogādā SIA WATEX birojā; ja produktu ir piegādājis, montējis, ieregulējis un palaidis darba režīmā SIA “WATEX” oficiālais pārstāvis, tad garantija tiek nodrošināta objektā pie pasūtītāja.

Garantijas saistību jautājumos griezties pie SIA WATEX atbildīgajām personām.